

[www.phonak.se](http://www.phonak.se)

029-0176-09/V1.00/2009-03/A+-W Printed in Switzerland, © Phonak AG, all rights reserved



# Exélia Art

## Exélia Art i-örat apparater

Bruksanvisning



0459

PHONAK

life is on

---

# Innehållsförteckning

<b>Välkommen</b>	5
<b>Beskrivning av hörapparaten</b>	6
<b>Förberedelse</b>	
Byte av batteri	8
Identifiera vänster och höger hörapparat	12
Sätta in hörapparaten i örat	12
Ta ut hörapparaten ur örat	13
Fininställning utifrån dina personliga önskemål	15
<b>Hantering av hörapparaten</b>	
Slå PÅ/stänga AV hörapparaten	16
Ställa in volymen (tillval)	18
Lyssningsprogram	19
Synkroniserad manuell kontroll	20
ZoomControl	21
Telespole (tillval)	21
EasyPhone (tillval)	22

---

<b>Trådlösa tillbehör (tillval)</b>	
myPilot	25
iCom	28
iView	30
<hr/>	
<b>Fjärrkontroll (tillval)</b>	31
<hr/>	
<b>FM-kommunikation (tillval)</b>	33
MyLink	33
Dynamic FM-sändare	34
<hr/>	
<b>Skötsel</b>	
Viktigt att tänka på	35
SmartGuard (tillval)	37
<hr/>	
<b>Varning</b>	38
<hr/>	
<b>Service och garanti</b>	39
<hr/>	
<b>Phonak över hela världen</b>	42
<hr/>	



---

## Välkommen

Din nya Exélia Art-hörapparat innehåller de allra senaste framstegen inom den digitala, trådlösa hörselteknologin. Exélia Art ger dig automatiskt den bästa ljudkvaliteten, taluppfattningen och lyssningskomforten i alla lyssnings-situationer. Högteknologin har gjort att mycket avancerade hörapparater är mycket enkla att använda.

Läs denna bruksanvisning noggrant för att kunna utnyttja alla fördelar med Exélia Art på bästa sätt. Fråga din audionom om du vill ha mer information.

Exélia Art är en kvalitetsprodukt som är utvecklad av det schweiziska företaget Phonak, ett av de världsledande företagen när det gäller hörselteknologi, innovation och tillförlitlighet. Med rätt skötsel och användning kommer Exélia Art att hjälpa dig att höra och kommunicera bättre under många år.

Mer information finns på Phonaks hemsida med adressen [www.phonak.se](http://www.phonak.se)

**Phonak – livet är nu**

---

## Beskrivning

Exélia Art CIC/MC Petite  
Exélia Art CIC/MC P Petite  
Batteristorlek 10

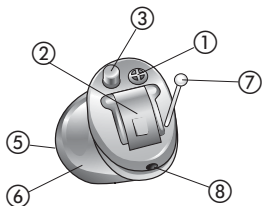

Exélia Art ITC/HS Petite  
Exélia Art ITC/HS  
Batteristorlek 312

Exélia Art ITC/HS P Petite  
Exélia Art ITC/HS P  
Batteristorlek 312

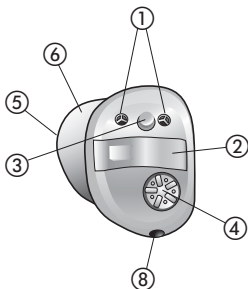

Exélia Art FS  
Exélia Art FS P  
Batteristorlek 13

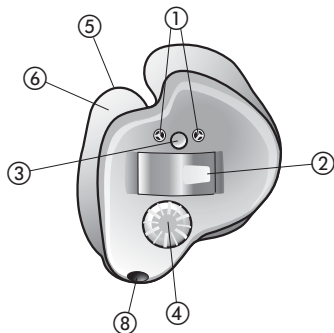

- ① Skyddad mikrofonöppning  
(två på modellerna med riktmikrofon)
- ② Batterifack med PÅ / AV-omkopplare
- ③ Programomkopplare (tillval)
- ④ Volymkontroll (tillval)
- ⑤ Hörtelefon (ljudutgång) och  
vaxskyddssystem
- ⑥ Individuellt skal
- ⑦ Utdragstråd (Exélia Art CIC/MC)
- ⑧ Ventilationskanal

---

## Förberedelse

### Byte av batteri

Använd batteri av storlek 10, 312 eller 13 till produkterna i Exélia Art-familjen.

Håll hörapparaten med batterifacket uppåt och öppna batteriluckan.

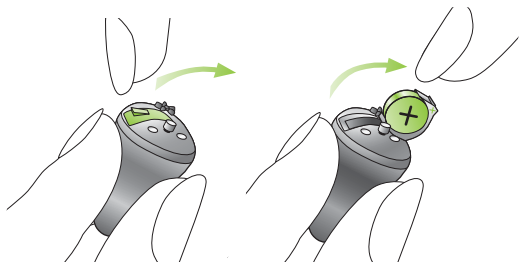

-  **Försök inte öppna luckan längre än vad som visas på teckningen.**

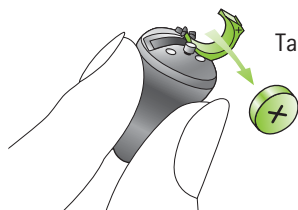

Ta ur det gamla batteriet.

Ta bort skyddstejpen från det nya batteriet.

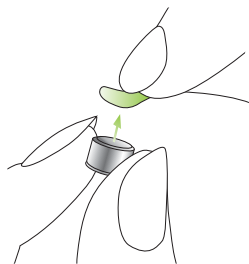

Vänta i 2 minuter innan du sätter i batteriet.

Sätt i det nya batteriet. Kontrollera att "+"-märket på batteriet (den flata sidan) är åt samma håll som "+"-märket på batterifacket.

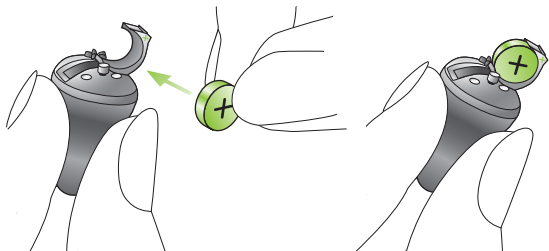



---

## Förberedelse

Stäng batterifacket försiktigt tills du känner att det "klickar" på plats.



-  Hantera batteriluckan försiktigt och använd inte onödig kraft.
-  Om det tar emot när du stänger batteriluckan, kontrollera att batteriet sitter rätt. Om batteriet sitter upp och ner, går det inte att stänga luckan.
-  Låt batteriluckan vara öppen när du inte använder hörapparaten, för att låta eventuell fukt avdunsta.

## Batterivarning

En akustisk signal ger dig en tidig varning om att batteriet håller på att ta slut. Efter att ha hört signalen har du cirka 30 minuter på dig att byta batteri. Denna batterireserv kan vara större och då kommer hörapparaten att repetera batterivarningen ungefär var 30:e minut.

Observera att batteriförbrukningen ökar om myPilot, iCom eller fjärrkontrollerna, som KeyPilot2 eller WatchPilot2 används regelbundet.

### Identifiera vänster och höger hörapparat

Innan du sätter i hörapparaterna, måste du kontrollera att du använder rätt hörapparat i höger resp. vänster öra. Dina hörapparater identifieras på följande sätt:

**blå = vänster**

**röd = höger**

### Sätta in hörapparaten i örat

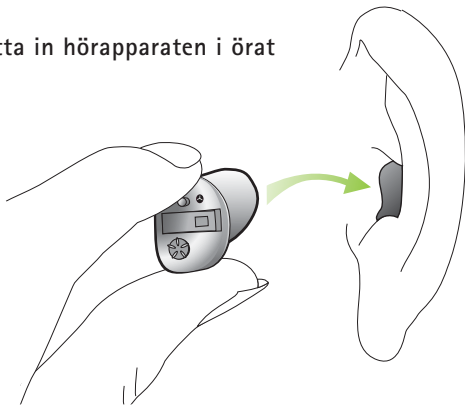

Använd handen på samma sida som du bär hörapparaten och håll hörapparaten mellan tummen och pekfingeret. Sätt i kanaldelen i hörselgången. Dra försiktigt i örsnibben och för in hörapparaten i rätt läge i hörselgången.

## Ta ut hörapparaten ur örat

Välj om möjligt tyst läge (se sidan 19) innan du tar ut hörapparaten för att undvika återkoppling.

- **Exélia Art CIC/MC (P) Petite-modeller med utdragstråd**

Håll utdragstråden mellan tummen och pekfingeret och dra försiktigt hörapparaten uppåt och ut ur örat.

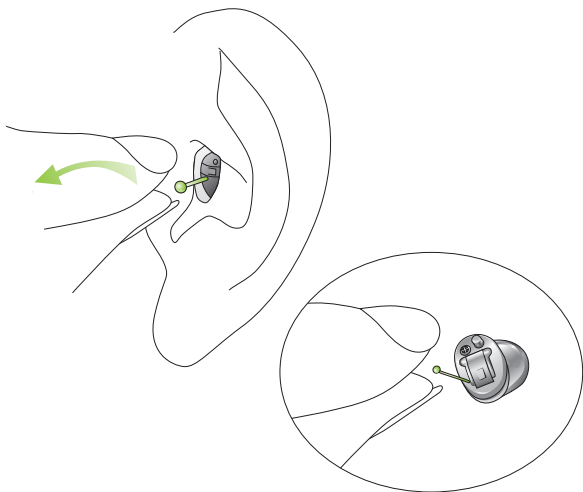

---

## Förberedelse



- **Exélia Art models-modeller utan utdragstråd**  
Placera tummen bakom ytterörat (alldeles under det hårda brosket) och tryck lätt örat uppåt så att hörapparaten trycks ut ur hörselgången. Det kan vara till hjälp om du utför tuggande rörelser med käken.

Ta tag i den utskjutande hörapparaten och ta ut den.

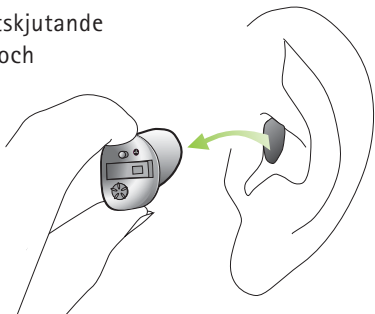

## Fininställning utifrån dina personliga önskemål

Anpassningsprocessen har begränsade möjligheter att återskapa hela spektrat av individuella ljudmiljöer. Denna begränsning är nu övervunnen tack vare Exélia Art förmåga att lära av hur du justerar volymen. Exélia Art har en unik funktion som vi kallar "Självinläring". I varje ljudmiljö loggar den hur du ändrar hörapparatens volym. Det betyder att varje gång som du ändrar volymen, tas denna ändring med i beräkningen, för att sedan använda den volym du föredrar nästa gång du är i en liknande miljö.

Självinläring garanterar på ett intelligent sätt att de volymändringar du gör i varje ljudmiljö bidrar till helt individuella volyminställningar.

---

# Hantering av hörapparaten

## Slå PÅ/stänga AV hörapparaten

### Slå PÅ hörapparaten

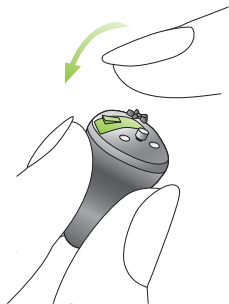

Hörapparaten kopplas PÅ när batterifacket stängs. Din hörapparat ställs automatiskt in på den volym som du föredrar och i sitt startprogram.

### Stänga AV hörapparaten



Öppna batterifacket för att stänga AV hörapparaten.

## Fördröjd aktivering

Din audionom kan ha aktiverat en timer för fördröjd aktivering. Denna funktion fördröjer aktiveringen av hörapparaten (i 9 eller 15 sekunder) efter att batteriluckan har stängts för att undvika störningar medan du sätter in den i örat. En akustisk signal bekräftar när hörapparaten är påkopplad.

## Observera

Det tysta läget kan användas som en PÅ / AV-funktion, (aktiverad manuellt via myPilot eller via en fjärrkontroll från Phonak) och ger dig möjlighet att stänga AV din hörapparat en kort stund (t ex medan du sätter in eller avlägsnar apparaten, korta avbrott osv.). Observera dock att det tysta läget fortfarande drar ström från batteriet.

---

## Hantering av hörapparaten

### Ställa in volymen via volymkontrollen

vänster öra

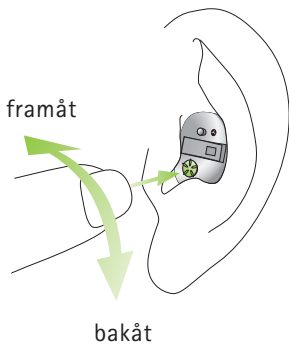

höger öra

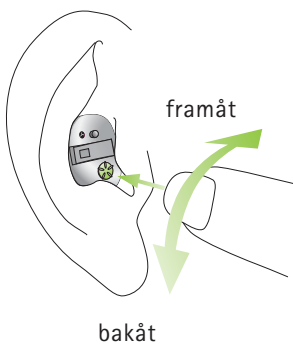

### Förinställd volym

Ställs automatiskt in när hörapparaten kopplas PÅ.

### Öka volymen

Vrid volymkontrollen framåt.

### Minska volymen

Vrid volymkontrollen bakåt.

## Observera

- Ett enstaka pip anger den förinställda volyminställningen. Ett dubbelt pip innebär att du nått volymkontrollens gräns.
- myPilot (se sidan 25) kan också kontrollera volymen på alla Exélia Art-modeller, (utom Petite-modeller) inklusive modellerna utan manuell volymkontroll.
- Du kan kontrollera alla modeller, inklusive Petite-modeller, med en fjärrkontroll (tillval), t ex KeyPilot2 eller WatchPilot2.

## Lyssningsprogram

### Skapar ett program automatiskt

Exélia Art kan känna igen olika lyssningsmiljöer och skapar sedan automatiskt det mest lämpliga lyssningsprogrammet för varje situation.

### Programomkopplare (se bilden på sidan 20)

Med programomkopplaren växlar du manuellt mellan automatiskt läge, tyst läge och dina individuella lyssningsprogram. En kort melodi anger att du valt automatiskt läge.

---

## Hantering av hörapparaten

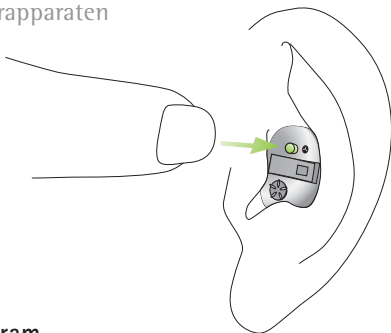

### Ytterligare program

Din audionom kan hjälpa dig att programmera ytterligare individuella lyssningsprogram för särskilda situationer. Extraprogrammen kommer du åt via myPilot, programkopplaren (tillval) eller andra fjärrkontroller, t ex WatchPilot2 eller KeyPilot2.

### Synkroniserad manuell kontroll

(inte tillgänglig för Exélia Art Petite-apparater)

En automatisk synkronisering för volymjustering och programval, som vi kallar QuickSync, har byggts in i dina hörapparater. Brukare med två hörapparater behöver bara aktivera den ena apparatens funktioner; den andra apparaten justeras automatiskt.

## **ZoomControl**

(för Exélia Art-modeller med riktmikrofon)

Detta speciella lyssningsprogram gör att du kan välja vilken av fyra riktningar din hörapparat ska fokuseras åt (framåt, bakåt, åt vänster eller åt höger). Programmet kan du endast komma åt via myPilot och är ej tillgänglig för Exélia Art Petite-apparater.

## **Telespole (tillval)**

Din audionom kan ha aktiverat en telespole i hörapparatens. Programmen med telespole kan användas med telefoner som har en teleslinga i luren eller via induktiva slingsystem (som finns i vissa skolor, teatrar, kyrkor osv.).

Be din audionom att skriva ut en fullständig beskrivning av de individuella lyssningsprogram du har i hörapparatens och hur du kopplar in dem med myPilot, en fjärrkontroll och eller programomkopplaren på hörapparatens.

### EasyPhone (tillval)

Tack vare EasyPhone-funktion väljs ett telefonprogram automatiskt, när du håller telefonluren mot örat. En akustisk signal bekräftar omkopplingen. Hörapparaten återgår sedan till det tidigare lyssningsprogrammet när telefonluren tas bort från örat.

Vissa telefoner skapar ett magnetfält som är starkt nog att aktivera EasyPhone-funktionen. De flesta telefontyper kräver att du måste placera en extra magnet på telefonluren för att kunna aktivera den här funktionen.

### Fästa EasyPhone-magneten på telefonluren

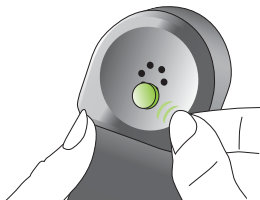

Rengör telefonluren ordentligt. Håll telefonluren nästan lodrätt, som när du ringer ett samtal. Håll magneten intill telefonlurens "lyssningsdel" och släpp den. Magneterna vänds automatiskt till rätt sida.

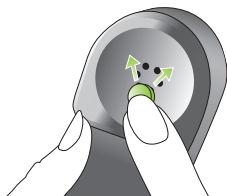

Om du brukar hålla telefonluren i **höger hand** när du ringer ett samtal, placera då magneten på telefonlurens övre **högra** hälft.

Om du brukar hålla telefonluren i **vänster hand** när du ringer ett samtal, placera då magneten på telefonlurens övre **vänstra** hälft.

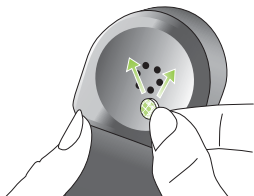



Använd dubbelsidig tejp för att fästa magneten på platsen som beskrivs ovan. Täck inte över telefonlurens ljudöppningar.

### Använda EasyPhone

Använd telefonen på vanligt sätt. En akustisk signal bekräftar att EasyPhone-programmet har aktiverats. Du kan behöva flytta luren något för att hitta rätt position för en pålitlig omkoppling och god hörbarhet.

Du kan eventuellt behöva flytta magneten till en annan plats för att göra den bekvämare att använda.

-  Förvara magneter utom räckhåll för barn och husdjur. Om någon råkar svälja en magnet, ta kontakt med läkare.
-  Magneterna, som används för att förstärka magnetfältet från telefonen, kan påverka viss medicinsk utrustning och elektroniska system. Håll magneten (eller telefonluren med magnet) minst 30 cm från pacemakers, kreditkort, disketter eller annat som är känsligt för magnetfält.
-  Hög distorsion under telefonering kan betyda att telefonen påverkas negativt av magneterna. Prova att placera magneterna på ett annat ställe på telefonluren för att undvika skador.

---

## Trådlösa tillbehör (tillval)

### myPilot

(inte tillgänglig för Exélia Art Petite-apparater)

myPilot fjärrkontroll är ett tillvalstillbehör för Exélia Art-apparater. Den gör det möjligt att kontrollera hörapparatens alla funktioner på ett användarvänligt och diskret sätt.

- Volymkontroll
- Programval
- Automatiskt val av läge
- Åtkomst till ZoomControl-program
- Klocka och alarm
- myPilot-batteristatus
- Avläsning av hörapparatens ljudvolym, lyssningsprogram och batteriladdning

För detaljerad information om hur myPilot används, se dess bruksanvisning eller fråga din audionom.

---

## Trådlösa tillbehör (tillval)

**myPilot:** finns tillgänglig i två eleganta färger, high-tech grå eller vit.



Placera myPilot så som visas på ritningen för att erhålla optimalt resultat.

Räckvidd  
max. 50cm

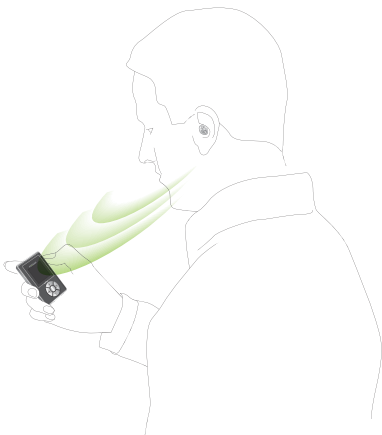

 Använd inte myPilot i lokaler där det är förbjudet att använda elektronisk utrustning.

---

## Trådlösa tillbehör (tillval)

### iCom

(inte tillgänglig för Exélia Art Petite-apparater)

iCom är ett tillbehör till Exélia Art-hörapparater. Genom att trycka på en enda knapp ansluter iCom hörapparaten till den teknologiska utrustningen omkring dig (mobiltelefoner, ljudutrustning, FM osv.).



### Bluetooth-anslutningar

Med iCom blir det enkelt att ansluta mobiltelefonen via Bluetooth till hörapparaten.

iCom kan även sända en stereoljudsignal från valfri Bluetooth-aktiverad enhet (inbyggd eller via en adapter) t ex MP3-spelare, datorer och TV-apparater.

Mer information om alla användningsområden för iCom finns i bruksanvisningen för iCom.

-  Använd aldrig iCom i lokaler där det är förbjudet att använda elektronisk utrustning.

## FM-kompatibilitet

(inte tillgängligt för Exélia Art Petite-apparater)

Med iCom har du även åtkomst till FM, när en Phonak FM-mottagare har anslutits (se bilden nedan).



## EasyAudio och EasyBluetooth

Din innehåller två speciella ljudprogram: EasyAudio och EasyBluetooth. Dessa program väljs automatiskt i hörapparaterna när en ljud- eller en Bluetooth-signal tas emot från iCom. EasyAudio och EasyBluetooth ser till att du har det optimala programmet för ljud- och mobiltelefonanvändning. En akustisk signal i bekräftar omkopplingen till båda Easy-programmen.



Använd aldrig iCom i lokaler där det är förbjudet att använda elektronisk utrustning.

---

## Trådlösa tillbehör (tillval)

### iView

(inte tillgängligt för Exélia Art Petite-apparater)

Statuskontrollen iView är ett tillvalstillbehör för föräldrar med små barn, men även för lärare och vårdgivare. Tryck bara på en knapp, så visar iView hörapparatens batteriladdning, aktuellt lyssningsprogram och volyminställningar på en stor skärm.

För mer information om användning av iView hänvisas till iView-bruksanvisningen eller ditt barns audionom.



 Använd aldrig iView i lokaler där det är förbjudet att använda elektronisk utrustning.

---

## Fjärrkontroll (tillval)

Phonak har flera olika moderna fjärrkontroller. Be din audionom beskriva deras funktioner, så att du kan välja den som passar dig bäst.

### WatchPilot2:

exklusiv och modern, lämplig både för kvinnor och män, med ett sportigt elastiskt armband eller ett elegant metallarmband.



### KeyPilot2:

liten, enkel och praktisk.



---

## Fjärrkontroll (tillval)

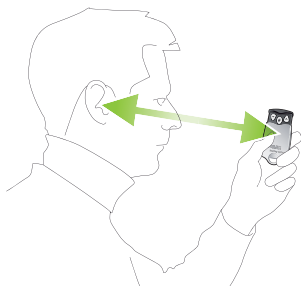

För bästa resultat med KeyPilot2 eller WatchPilot2, se bilden nedan.

Mer information om användning av fjärrkontrollen finns i dess bruksanvisning. Din audionom kan också skriva ut en individuell beskrivning av dina lyssningsprogram.

-  Använd aldrig fjärrkontrollen i lokaler där det är förbjudet att använda elektronisk utrustning.

---

## FM-kommunikation (tillval)

FM-kommunikation är ett alternativ som är tillgänglig för vanliga hörapparater som är utrustade med en telespole eller med en iCom och en Phonak FM-mottagare. FM-system förbättrar kommunikationen påtagligt när buller, avstånd eller efterklang utgör ett problem. Ett trådlöst FM-system består av en sändare och en mottagare. Sändaren placeras vid en ljudkälla eller kopplas in direkt till ljudkällan (t ex TV eller radio). Det sänder signalen via radio till mottagaren som sitter på en iCom eller till en MyLink-mottagare.

Mer information om hur du använder ditt FM-system finns i FM-sändarens eller -mottagarens bruksanvisning eller fråga din audionom.

### MyLink

Som alternativ till iCom med en FM-mottagare är MyLink en liten och tilltalande FM-mottagare som är kompatibel med hörapparater med en telespole.

MyLink plockar upp FM-signalen och vidarebefordrar den till hörapparaten.



---

## FM-kommunikation (tillval)

### Dynamic FM-sändare

Phonak har FM-sändare för alla behov:



#### **inspiro**

Sändare lämplig för undervisnings-situationer

---



#### **SmartLink+**

För vuxna och tonåringar som vill ha det bästa.

---



#### **ZoomLink+**

Smidig sändare för alla

---



#### **EasyLink+**

Den sändare som är enklast att använda

---

---

## Underhåll

### Viktigt att tänka på

- 1) Använd endast nya batterier i dina Exélie Art-apparater. Använda batterier ska lämnas i för detta ändamål avsedda behållare.
- 2) Lämna batterifacket öppet när du inte använder hörapparaten, så att eventuell fukt kan avdunsta.
- 3) Om du inte ska använda hörapparaten under en längre tid, bör du förvara den i sin ask. Ta ur batterierna och lämna batterifacket öppet. Se till att hörapparaten är helt torr innan du stänger asken.
- 4) Skydda din hörapparat från fukt och värme. Ta alltid av hörapparaten innan du duschar, badar eller simmar. Lämna inte hörapparaten i fönstret eller i bilen. Undvik kraftiga stötar och vibrationer.
- 5) Daglig rengöring och användning av ett torksystem rekommenderas. "C&C line" från Phonak är ett komplett sortiment av rengöringsprodukter. Fråga din audionom om råd. Använd aldrig rengöringsmedel (tvättmedel, tvål osv.) för att rengöra hörapparaten.

---

## Underhåll

- 6) Hårspray, ansiktskräm och makeup kan skada hörapparaten. Ta av hörapparaten innan du använder kosmetika.
- 7) Om du känner ömhet eller irritation i eller bakom örat, kontakta din audionom.
- 8) Om hörapparaten fungerar dåligt eller inte alls, rengör den eller byt ut vaxskyddet. Om din hörapparat inte fungerar efter det att du har rengjort den, bytt ut vaxskyddet och satt i nytt batteri, kontakta din audionom. Kom ihåg att (förutom hörapparaten) alltid ta med dig dina tillbehör (t ex myPilot, iCom eller fjärrkontroll) vid frågor om service.



Symbolen med den överkorsade soptunnan betyder att denna hörapparat inte ska behandlas som hushållsavfall. Återlämna din gamla hörapparat när du inte har bruk för den längre till din hörcentral. Genom att se till att denna produkt kasseras på rätt sätt bidrar du till att förebygga eventuella negativa effekter på miljö och hälsa.

## SmartGuard (tillval)



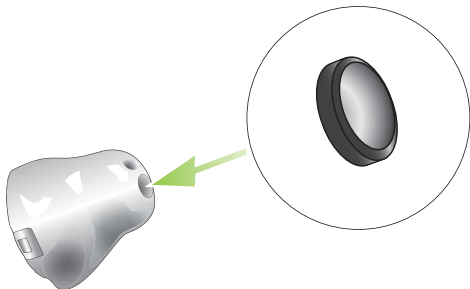

SmartGuard är ett unikt vaxskyddssystem som utvecklats av Phonak. Den unika membrandesignen skyddar din hörapparat helt från vax och fukt.



Mer information kan du få från din audionom.

---

## Varning

-  **Hörapparatbatterier är giftiga om de sväljs!**  
Förvara dem utom räckhåll för barn och husdjur. Om någon råkar svälja ett batteri, kontakta läkare!
-  **Använd bara hörapparater som programmerats åt dig av en audionom. Andra hörapparater kan vara ineffektiva och kan till och med skada din hörsel.**
-  **Röntgenstrålning (t ex magnetkamera) kan påverka funktionen hos din hörapparat. Vi rekommenderar att du tar av hörapparaten innan du får röntgen- eller annan strålbehandling och att du lämnar hörapparaten utanför behandlingsrummet.**
-  **Hörapparater i riktmikrofonläge reducerar främst ljud som kommer bakifrån. Varningssignaler eller fordon som kommer bakifrån dämpas helt eller delvis.**
-  **Ändringar och modifieringar som görs av denna utrustning som inte är godkända av Phonak är inte tillåtna.**

---

## Service och garanti

Phonak erbjuder en omfattande global garanti som träder i kraft vid inköpsdatumet. Din audionom kan ge dig information om garantivillkoren. Denna garanti täcker eventuella reparationer i händelse av material- och/eller tillverkningsdefekter. Garantin omfattar inte skador som beror på felaktigt handhavande eller skötsel, exponering för kemikalier, vatten eller för stor belastning. Skador uppkomna på grund av tredje part eller reparationer utförda av en ej auktoriserad serviceverkstad upphäver garantin. Denna garanti gäller inte servicearbeten som utförts av en audionom på hörcentralen. Garantin gäller nedanstående Phonak produkter:

Serienummer – höger:

---

Serienummer – vänster:

---

Inköpsdatum:

---

---

# Anmärkningar

## Anmärkning 1

Den här hörapparaten är certifierad enligt:



FCC ID: KWC-WHSITE

IC: 2262A-WHS

Denna enhet uppfyller Del 15 i FCC-reglerna och RSS-210-reglerna i Industry Canada. För handhavandet gäller följande två villkor:

- 1) att denna enhet inte orsakar skadliga störningar, och
- 2) att denna enhet måste klara av alla störningar, inklusive sådana störningar, som kan orsaka oönskade effekter.

Ändringar eller modifieringar som utförs på denna utrustning och som inte uttryckligen godkänts av Phonak kan leda till att FCC-behörigheten att använda denna utrustning blir ogiltig.

## Anmärkning 2

Denna digitala hörapparat i klass B uppfyller Canadian ICES-003.

### Anmärkning 3

Denna utrustning är testad och har befunnits vara i överensstämmelse med begränsningarna för digitala enheter i klass B, enligt Del 15 i FCC-reglerna.

Begränsningarna är satta för att ge ett skäligt skydd mot skadliga störningar när utrustningen används i en bostadsmiljö. Utrustningen genererar, använder och kan avge radiofrekvensenergi och kan, om den inte installeras och används enligt bruksanvisningen, orsaka skadliga störningar på radiokommunikationen. Det går emellertid inte att garantera att det inte kommer att inträffa störningar i en viss installation.

Om utrustningen orsakar skadliga störningar på radio- eller TV-mottagning, vilket kan avgöras genom att utrustningen stängs av och sätts på, bör brukaren försöka korrigera störningarna på något/några av följande sätt:

- Vrid eller flytta mottagarantennen
- Öka avståndet mellan utrustningen och mottagaren
- Anslut utrustningen i ett eluttag som hör till en annan säkringsgrupp än den som mottagaren är ansluten till
- Kontakta försäljaren eller en erfaren radio/TV-tekniker för att få hjälp

---

## Phonak över hela världen

<b>Dotterbolag:</b>	(mer information finns på <a href="http://www.phonak.se">www.phonak.se</a> )
Australien	Phonak Australasia Pty. Ltd. Baulkham Hills N.S.W 2153
Belgien	Ets Lapperre B.H.A.C. NV B-1702 Groot-Bijgaarden Phonak Belgium NV, B-1700 Dilbeek
Brasilien	Phonak do Brasil - Sistemas Audiológicos Ltda. São Paulo - SP 04363-100
Canada	Phonak Canada Limited Mississauga, Ontario L5W 0B3
Danmark	Phonak Danmark A/S, Østre Hougvej 42-44, 5500 Middelfartg
Frankrike	Phonak France SA, 69500 Bron
Indien	Phonak India Pvt. Ltd., 100 034 New Delhi
Italien	Phonak Italia S.r.l., 20159 Milano
Japan	Phonak Japan Co., Ltd., Tokyo 101-0044
Jordanien	Phonak Middle East, 11181 Amman
Kina	Phonak (Shanghai) Co. Ltd. Shanghai City 200233
Mexico	Phonak Mexicana, S.A. de C.V. 03920, México
Nederländerna	Phonak B.V., 3439 ME Nieuwegein
Norge	Phonak AS, 0105 Oslo
Nya Zeeland	Phonak New Zealand Ltd., Takapuna Auckland 9
Polen	Phonak Polska SP Z.O.O 00-567 Warszawa
Portugal	Phonak Ibérica S.A., 03008 Alicante, Spanien
Ryssland	Phonak CIS Ltd., Moscow, 115114
Schweiz	Phonak AG, Phonak Schweiz, 8712 Stäfa
Spanien	Phonak Ibérica S.A., 03008 Alicante

Storbritannien	Phonak UK Limited Warrington, Cheshire WA1 1PP
Sverige	Phonak AB, 117 43 Stockholm
Tyskland	Phonak GmbH, 70736 Fellbach-Oeffingen EG-representant
Turkiet	Phonak Turkey A.S., 34357 Istanbul
USA	Phonak LLC, Warrenville, IL 60555-3927
Österrike	Hansaton Akustische Geräte GmbH 5020 Salzburg

**Oberoende  
generalagenter:** En komplett förteckning över importörer  
av Phonaks produkter finns på Phonaks  
hemsida: [www.phonak.se](http://www.phonak.se)  
Besök oss eller be din audionom om mer  
information.

**Tillverkare:** Phonak AG, Laubisrütistrasse 28  
CH-8712 Stäfa, Schweiz

**CE**  
XXXX

CE-märkningen är en bekräftelse av Phonak AG på att Exélia Art-produkter och -tillbehör uppfyller kraven i direktiv 93/42/EEC om medicinsk utrustning och kraven i R&TTE-direktivet 1999/5/EC om radio- och teleterminalutrustning. Numret efter CE-symbolen anger identifikationsnumret på det eller de anmälda organ som deltagit i tillverkningsstadiet enligt ovan nämnda direktiv.

---



Denna symbol innebär att Exélia Art-produkter uppfyller kraven för en typ BF tillämpad del enligt EN 60601-1.60601. Hörapparatens yta är specificerad som en tillämpad del av typ BF.

---



Denna symbol innebär att det är viktigt att brukaren tar hänsyn till de varningar som ges i denna bruksanvisning.

---

#### Säkerhetsföreskrifter

Extern utrustning får bara anslutas om den blivit testad enligt motsvarande IECXXXXX-standarder. Använd bara tillbehör som är godkända av Phonak AG.

---

#### Användningsföreskrifter

Denna produkt har konstruerats för problemfritt användande utan restriktioner när den används som avsetts, om inget annat anges i denna bruksanvisning.

---

Transport- och  
lagrings-  
föreskrifter

Temperaturen får inte överstiga  $-20^{\circ}/60^{\circ}$  Celsius vid en relativ luftfuktighet på 65% vid längre perioder under transport och lagring. Lufttryck mellan 500 och 1100 hPa är inte skadliga för hörapparaten.

---



Z999

Australien & Nya Zeeland

---



Brasilien

---

**CMII ID:**

Kina

---



Japan

---



Sydkorea

---



CE

0459



